



ΟΔΗΓΙΕΣ ΧΡΗΣΗΣ & ΕΓΚΑΤΑΣΤΑΣΗΣ ΛΕΒΗΤΑ ΠΕΤΡΕΛΑΙΟΥ TT-C



ISO
9001:2015



Προστασία ΣΑ
Αρ. Πρωτ. 656-4



Περιεχόμενα

1. ΕΙΣΑΓΩΓΗ	2
2. ΕΓΓΥΗΣΗ	2
3. ΤΕΧΝΙΚΑ ΧΑΡΑΚΤΗΡΙΣΤΙΚΑ	3
4. ΠΕΡΙΕΧΟΜΕΝΑ ΣΥΣΚΕΥΑΣΙΑΣ	4
5. ΟΔΗΓΙΕΣ ΕΓΚΑΤΑΣΤΑΣΗΣ	5
5.1 ΓΕΝΙΚΕΣ ΕΠΙΣΗΜΑΝΣΕΙΣ	5
5.2 ΚΑΠΝΟΔΟΧΟΣ	5
5.3 ΕΓΚΑΤΑΣΤΑΣΗ ΥΔΡΑΥΛΙΚΩΝ ΣΥΣΤΗΜΑΤΩΝ	6
5.4 ΕΓΚΑΤΑΣΤΑΣΗ ΔΕΞΑΜΕΝΗΣ ΠΕΤΡΕΛΑΙΟΥ	7
5.5 ΗΛΕΚΤΡΟΛΟΓΙΚΗ ΣΥΝΔΕΣΗ	7
5.6 ΣΥΣΤΗΜΑΤΑ ΑΣΦΑΛΕΙΑΣ	8
6. ΟΔΗΓΙΕΣ ΧΡΗΣΗΣ	8
6.1 ΠΡΩΤΟ ΑΝΑΜΜΑ	8
6.2 ΓΕΝΙΚΕΣ ΣΥΣΤΑΣΕΙΣ	8
7. ΑΣΦΑΛΕΙΑ	9
8. ΕΚΤΑΚΤΕΣ ΑΝΑΓΚΕΣ	9
8.1 ΠΟΛΥ ΥΨΗΛΗ ΘΕΡΜΟΚΡΑΣΙΑ ΝΕΡΟΥ	9
8.2 ΠΥΡΚΑΓΙΑ	9
8.3 ΠΑΡΟΥΣΙΑ ΚΑΠΝΟΥ ΜΕΣΑ ΣΤΟΝ ΧΩΡΟ ΕΓΚΑΤΑΣΤΑΣΗΣ	10
8.4 ΔΙΑΡΡΟΗ ΚΑΥΣΙΜΟΥ	10
8.5 ΕΜΦΡΑΞΗ ΚΑΜΙΝΑΔΑΣ	10
8.6 ΠΑΓΩΜΑ ΔΙΚΤΥΟΥ ΣΩΛΗΝΩΣΕΩΝ	10
9. ΣΥΝΤΗΡΗΣΗ – ΚΑΘΑΡΙΣΜΟΣ	11
10. ΑΝΤΙΜΕΤΩΠΙΣΗ ΠΡΟΒΛΗΜΑΤΩΝ	12
11. ΚΑΥΣΤΗΡΑΣ ΠΕΤΡΕΛΑΙΟΥ RIELLO	14
12. ΠΑΡΑΡΤΗΜΑ ΕΓΓΥΗΣΗΣ	19
13. ΠΙΣΤΟΠΟΙΗΣΗ ISO 9001:2015	20

1. ΕΙΣΑΓΩΓΗ

Αγαπητοί μας πελάτες,

Σας ευχαριστούμε για την προτίμησή σας στα προϊόντα μας. Οι λέβητες τύπου **TT-C**, έχουν κατασκευαστεί σύμφωνα με τα ευρωπαϊκά πρότυπα και οδηγίες, βάζοντας πάντοτε ως προτεραιότητα την ασφάλεια του χρήστη.

Προσοχή! Πριν από την εγκατάσταση και χρήση του λέβητα, διαβάστε προσεκτικά τις οδηγίες του παρόντος εγχειριδίου, λάβετε υπόψη όλα τα σημεία και κρατήστε τις για μελλοντική αναφορά. Σε περίπτωση αμφιβολιών μη διστάσετε να επικοινωνήσετε μαζί μας.

Εάν απαιτηθεί, μπορείτε να ζητήσετε αντίγραφο αυτού του εγχειριδίου. Εάν μεταπωληθεί η συσκευή, το εγχειρίδιο είναι απαραίτητο να δοθεί στο νέο χρήστη.

Προσοχή! Η εγκατάσταση του λέβητα και της καμινάδας, καθώς και οι εργασίες συντήρησης απαιτείται να πραγματοποιηθούν από αδειούχο, εξειδικευμένο εγκαταστάτη.

Η εγκατάσταση της συσκευής πραγματοποιείται με ευθύνη του εγκαταστάτη. Αυτός πρέπει να ελέγξει την καμινάδα και την παροχή αέρα καύσης στο χώρο και να επιβεβαιώσει ότι οι σχετικές προτάσεις αυτού του εγχειριδίου είναι εφικτές.

Προσοχή! Ο εγκαταστάτης είναι απαραίτητο να χρησιμοποιεί καλές εργασιακές πρακτικές και τα απαιτούμενα Μέσα Ατομικής Προστασίας κατά την εγκατάσταση της συσκευής.

Προσοχή! Κάθε εγκατάσταση ή χρήση του λέβητα και του καυστήρα, με τρόπο διαφορετικό από αυτόν που περιγράφεται σε αυτό το εγχειρίδιο (και το συνοδευτικό εγχειρίδιο του καυστήρα), ή και η χρήση μη εξουσιοδοτημένων ανταλλακτικών απαλλάσσει την ΕΤΑΙΡΕΙΑ από κάθε ευθύνη για ενδεχόμενες ζημιές στη συσκευή, σε άτομα ή αντικείμενα.

Η εγκατάσταση και η χρήση του λέβητα επιβάλλεται να πραγματοποιείται τηρώντας τα εθνικά και ευρωπαϊκά πρότυπα, τους κανονισμούς και τους σχετικούς νόμους οι οποίοι ισχύουν στον τόπο εγκατάστασης.

Η εταιρία διατηρεί το δικαίωμα να αλλάξει τις παρούσες οδηγίες χρήσεως δίχως προειδοποίηση.

2. ΕΓΓΥΗΣΗ

Ο λέβητας παρέχεται με **10** (δέκα) χρόνια εγγύηση για το σώμα του λέβητα και **2** (δύο) χρόνια για τα υπόλοιπα μέρη του λέβητα. Παρακαλούμε, συμπληρώστε την καρτέλα εγγύησης η οποία βρίσκεται μέσα στη συσκευασία και παραδώστε την στον εξουσιοδοτημένο πωλητή σας.

Η εγγύηση ισχύει για τον σώμα του λέβητα, όχι όμως για τα αναλώσιμα εξαρτήματα. Σε περίπτωση όπου δεν ακολουθούνται οι οδηγίες εγκατάστασης, χρήσης και συντήρησης του παρόντος εγχειριδίου και του εγχειριδίου του καυστήρα, η εγγύηση ακυρώνεται.

3. ΤΕΧΝΙΚΑ ΧΑΡΑΚΤΗΡΙΣΤΙΚΑ

Οι λέβητες πετρελαίου τύπου **TT-C**, προορίζονται αποκλειστικά για τη θέρμανση εσωτερικών χώρων με τη χρήση πετρελαίου θέρμανσης (ελαφρύ πετρέλαιο). Τα καυσαέρια μετά την αρχική τους έξοδο από τον θάλαμο καύσης ανέρχονται προς το άνω μέρος της συσκευής (καπνοθάλαμος) μέσω χαλύβδινων **Mannesmann** αυλών.

Ο κατάλληλος καυστήρας είναι πιεστικού τύπου ευθύγραμμης καύσης και ρυθμιζόμενης ενέργειας.

Κατά την κατασκευή του λέβητα έχουν ακολουθηθεί οι ακόλουθες οδηγίες και πρότυπα:

1. Οδηγία **92/42/ΕΟΚ** Απαιτήσεις απόδοσης για τους νέους λέβητες ζεστού νερού που τροφοδοτούνται με υγρά ή αέρια καύσιμα.
2. Οδηγία **2014/30/ΕΕ** Οδηγία σχετικά με την ηλεκτρομαγνητική συμβατότητα.
3. Οδηγία **2014/35/ΕΕ** Οδηγία σχετικά με το ηλεκτρολογικό υλικό που προορίζεται να χρησιμοποιηθεί εντός ορισμένων ορίων τάσης.
4. Οδηγία **2009/125/ΕΕ** Απαιτήσεις οικολογικού σχεδιασμού.
5. Κανονισμός **813/2013** Κανονισμοί **Ecodesign**.
6. **EN 303-1** Λέβητες θέρμανσης - **Μέρος 1**: Λέβητες θέρμανσης με καυστήρες εξαναγκασμένου ελκυσμού - Ορολογία, γενικές απαιτήσεις, δοκιμές και σήμανση.
7. **EN 303-2** Λέβητες θέρμανσης - **Μέρος 2**: Λέβητες θέρμανσης με καυστήρες εξαναγκασμένου ελκυσμού - Ειδικές απαιτήσεις για λέβητες με καυστήρες εκνέφωσης πετρελαίου.
8. **EN 303-4** Λέβητες θέρμανσης - **Μέρος 4**: Λέβητες θέρμανσης με καυστήρες εξαναγκασμένου ελκυσμού - Ειδικές απαιτήσεις για λέβητες με καυστήρες πετρελαίου εξαναγκασμένου ελκυσμού με ωφέλιμη ισχύ έως και **70 kW** και μέγιστη πίεση λειτουργίας **3 bar** - Ορολογία, ειδικές απαιτήσεις, δοκιμές και σήμανση.
9. **EN 304:1992** Κώδικας δοκιμής λεβήτων θέρμανσης για καυστήρες πετρελαίου με μηχανικό διασκορπισμό του καυσίμου.
10. **EN 15034:2007** Λέβητες θέρμανσης πετρελαίου που λειτουργούν με συμπύκνωση
11. **EN 267** Καυστήρες διασκορπισμού πετρελαίου τύπου μονομπλόκ – Δοκιμές.
12. **EN 60335-1**, Ασφάλεια ηλεκτρικών συσκευών οικιακής και παρόμοιας χρήσης.
13. **EN 60335-2-102** Ασφάλεια ηλεκτρικών συσκευών οικιακής και παρόμοιας χρήσης. Ειδικές απαιτήσεις για συσκευές καύσης αερίου, πετρελαίου ή στερεών καυσίμων οι οποίες έχουν ηλεκτρικές συνδέσεις.
14. **EN 55014-1**, **EN 55014-2** Ηλεκτρομαγνητική συμβατότητα - Απαιτήσεις για οικιακές συσκευές, ηλεκτρικά εργαλεία και παρόμοιες συσκευές.

Τα κύρια **τεχνικά χαρακτηριστικά** των ατομικών μονάδων της σειράς **TT-C** και **TTW-C** παρουσιάζονται στον παρακάτω πίνακα (Πίνακας **3.1**) και στο δελτίο προϊόντος:

A/A	Χαρακτηριστικό	Μοντέλο Λέβητα TT - C
1)	Ονομαστική ισχύς εξόδου	20 Kw
2)	Ονομαστική ισχύς εξόδου	30 Kw
3)	Ονομαστική ισχύς εξόδου	40 Kw
4)	Μέγιστη πίεση νερού	3 bar
5)	Περιεκτικότητα νερού στον λέβητα TT-C 20	lt
6)	Περιεκτικότητα νερού στον λέβητα TT-C 30	lt
7)	Περιεκτικότητα νερού στον λέβητα TT-C 40	lt
8)	Μέγιστη Θερμοκρασία λειτουργίας	85 °C
9)	Τιμή αντίθλιψης (mbar)/ Πίεση θαλάμου καύσης (mbar)	/ mbar
10)	Θερμοκρασία εξόδου καπναερίων Ονομαστική ισχύς	°C
11)	Εύρος θερμοκρασίας καπναερίων	110-180°C
12)	Ροή μάζας καπναερίων, Ονομαστική/ ισχύς	kg/s
13)	Διάμετρος καμινάδας TT-C 20 – TT-C 30	80 mm
14)	Διάμετρος καμινάδας TT-C 40	100 mm
15)	Πτώση πίεσης στο κύκλωμα νερού του λέβητα	mbar
16)	Maximum heat input	Kw
17)	Απώλειες ισχύος σε αναμονή	Kw
18)	Gas volume of the boiler	m ³
19)	Εύρος ελέγχου θερμοκρασιών	°C
20)	Τύπος καυσίμου	Ελαφρύ πετρέλαιο
21)	Είδος θαλάμου καύσης	Θετικής πίεσης
22)	Διαστάσεις θαλάμου καύσης TT-C 20 Φ x Υ	330 x 385 mm
23)	Διαστάσεις θαλάμου καύσης TT-C 30 Φ x Υ	330 x 385 mm
24)	Διαστάσεις θαλάμου καύσης TT-C 40 Φ x Υ	360 x 385 mm
25)	Όγκος θαλάμου καύσης TT-C 20	0,033 m ³
26)	Όγκος θαλάμου καύσης TT-C 30	0,033 m ³
27)	Όγκος θαλάμου καύσης TT-C 40	0,039 m ³
28)	Ηλεκτρική σύνδεση	220/50/2 V / Hz /A
29)	Εκπομπές θορύβου	dB
30)	Εναλλάκτης ζεστού νερού χρήσης χαλκοσωλήνα	12 mm
31)	Παραγωγή ζεστού νερού χρήσης TT-C 20 ΔΤ 25 °C	960 Lit/h
32)	Παραγωγή ζεστού νερού χρήσης TT-C 30 ΔΤ 25 °C	1280 Lit/h
33)	Παραγωγή ζεστού νερού χρήσης TT-C 40 ΔΤ 25 °C	1650 Lit/h
34)	Βάρος TT-C 20	95 kg
35)	Βάρος TT-C 30	105 kg
36)	Βάρος TT-C 40	115 kg

Πίνακας 3.1: Τεχνικά χαρακτηριστικά ατομικών μονάδων τύπου TT-C

4. ΠΕΡΙΕΧΟΜΕΝΑ ΣΥΣΚΕΥΑΣΙΑΣ

Μέσα στην συσκευασία περιλαμβάνονται τα ακόλουθα:

1. Σώμα λέβητα
2. Εγγύηση
3. Δελτίο Προϊόντος
4. Εγχειρίδιο εγκατάστασης και χρήσης λέβητα

5. ΟΔΗΓΙΕΣ ΕΓΚΑΤΑΣΤΑΣΗΣ

Για την εγκατάσταση του λέβητα απευθυνθείτε σε αδειούχο εξειδικευμένο εγκαταστάτη. Όλοι οι τοπικοί κανονισμοί, συμπεριλαμβανομένων αυτών που αναφέρονται σε εθνικά και ευρωπαϊκά πρότυπα, πρέπει να ικανοποιούνται, όταν πραγματοποιείται η εγκατάσταση της συσκευής.

Κατά τη μεταφορά απαγορεύεται να αναποδογυρίζετε ή να μεταφέρετε το λέβητα σε οριζόντια θέση.

Κατά την εγκατάσταση απαιτείται να χρησιμοποιηθεί ο απαραίτητος προστατευτικός εξοπλισμός (Μέσα ατομικής προστασίας), από όλους τους εμπλεκόμενους.

ΠΡΟΣΟΧΗ ΚΙΝΔΥΝΟΣ ΠΝΙΓΜΟΥ! ΜΗΝ αφήνεται τα παιδιά σας να παίζουν με τα υλικά συσκευασίας.

5.1 ΓΕΝΙΚΕΣ ΕΠΙΣΗΜΑΝΣΕΙΣ

1. Κατά την εγκατάσταση η απόσταση από εύφλεκτα υλικά και την δεξαμενή πετρελαίου επιβάλλεται να είναι μεγαλύτερη από **1,5** μέτρο, εκτός εάν τοποθετηθεί πυρίμαχο διαχωριστικό.
2. Το δάπεδο πάνω στο οποίο θα τοποθετηθεί ο λέβητας θα πρέπει να είναι ικανό να αντέξει το βάρος του. Εάν απαιτείται, εξασφαλίστε την ικανότητα αντοχής του δαπέδου με χρήση δίσκου διανομής φορτίου ή άλλης κατάλληλης διάταξης.
3. Αν το πάτωμα κάτω από τον λέβητα αποτελείται από εύφλεκτα υλικά, τοποθετήστε τον λέβητα πάνω στα αποστατικά ποδαράκια τα οποία παρέχονται.
4. Ο λέβητας **είναι απαραίτητο** να τοποθετηθεί σε ύψος τουλάχιστον **50mm**, ώστε να προστατεύεται σε περίπτωση διαρροής υδάτων μέσα στο λεβητοστάσιο.
5. **ΜΗΝ** τοποθετείτε την συσκευή σε άμεση επαφή με τους τοίχους. Οι αποστάσεις ανάμεσα στα πλαϊνά και πίσω μέρη της συσκευής και τους τοίχους επιβάλλεται να είναι επαρκείς ώστε να υπάρχει χώρος για την τοποθέτηση των υδραυλικών συστημάτων και για τον καθαρισμό και την συντήρηση. Η ελάχιστη απόσταση επιβάλλεται να ανέρχεται σε **40 cm**.
6. Επιβάλλεται η εγκατάσταση ανοίγματος παροχής αέρα καύσης σε τοίχο του χώρου εγκατάστασης μεγέθους τουλάχιστον **20x20 cm**, (απαιτείται μελέτη για τον ακριβή προσδιορισμό του απαιτούμενου μεγέθους από τον αδειούχο εγκαταστάτη) με περσίδες ο οποίος να μην είναι δυνατόν να υποστεί έμφραξη. **Απαγορεύεται** να τοποθετηθεί κλείστρο στην είσοδο του αγωγού.

5.2 ΚΑΠΝΟΔΟΧΟΣ

1. Απευθυνθείτε σε εξειδικευμένο αδειούχο εγκαταστάτη για την εγκατάστασή της καμινάδας.
2. Η εγκατάσταση της καπνοδόχου είναι απαραίτητο να πραγματοποιηθεί σύμφωνα με τις απαιτήσεις των ευρωπαϊκών προτύπων **EN 1856-1-2**, **EN 1443**, **EN 13384-1**, **EN 13384-3** και **EN 15287-1**.
3. Τα τμήματα της καπνοδόχου και του καπναγωγού πρέπει να είναι κατάλληλα για την συγκεκριμένη χρήση και να έχουν σήμανση **CE**.
4. Βεβαιωθείτε για την απομάκρυνση εύφλεκτων υλικών που βρίσκονται στην περιοχή τοποθέτησης και σε απόσταση τουλάχιστον **0,5** μέτρο.
5. Το ύψος της καμινάδας απαιτείται να ανέρχεται σε τουλάχιστον **1** μέτρο από την έξοδο της συσκευής.
6. **ΑΠΑΓΟΡΕΥΕΤΑΙ** η χρήση οριζόντιων τμημάτων και εύκαμπτων μεταλλικών αγωγών.
7. Η καπνοδόχος πρέπει να στηρίζεται επαρκώς σε όλη τη διαδρομή της, πάνω σε σταθερά δομικά στοιχεία του χώρου, όπως δάπεδα και τοίχους.

8. Ο απαιτούμενος ελκυσμός εξαρτάται από την εκάστοτε εγκατάσταση. Ενδεικτικά αναφέρονται απαιτήσεις ελκυσμού ίσου με **20 mbar** τουλάχιστον, ενώ το τελικό ύψος είναι απαραίτητο να διαστασιολογηθεί από τον αδειούχο εγκαταστάτη.
9. Ο λέβητας απαγορεύεται να συνδέεται με καπνοδόχο που εξυπηρετεί άλλες συσκευές θέρμανσης.
10. Σε περίπτωση χρήσης παράλληλα με άλλες συσκευές καύσης είναι απαραίτητο να εξασφαλίσετε μεγαλύτερη παροχή εξωτερικού αέρα καύσης ανάλογα με τις απαιτήσεις των συσκευών. Αυτό μπορεί να πραγματοποιηθεί με την δημιουργία περισσότερων ανοιγμάτων προς το εξωτερικό περιβάλλον. Ακολουθήστε τις οδηγίες εγκατάστασης για κάθε συσκευή χωριστά και δημιουργήστε όσα ανοίγματα απαιτούνται. (Επιβάλλεται πριν από κάθε τέτοια περίπτωση να απευθυνθείτε σε αδειούχο εγκαταστάτη ο οποίος θα λάβει υπόψη τις απαιτήσεις αερισμού όλων των συσκευών).
11. Εγκαταστήστε την καπνοδόχο σε σημείο όπου δεν υπάρχουν εμπόδια και σε σημείο όπου δεν δημιουργούνται στροβιλισμοί του αέρα.
12. Απαιτείται ιδιαίτερη προσοχή κατά τη μόνωση της ένωσης της σκεπής με την καπνοδόχο. Νερά τα οποία στάζουν πάνω της, μπορεί να την αλλοιώσουν.
13. Σε περίπτωση χρήσης ήδη υπάρχουσας καμινάδας, απαιτείται να υπολογισθεί ως προς την καταλληλότητα της και να καθαρισθεί σχολαστικά.
14. Εάν πρόκειται να χρησιμοποιηθεί κτιστή καμινάδα απαιτείται να τοποθετηθεί εσωτερικά αυτής, ανοξείδωτη καμινάδα διπλού τοιχώματος με τις ίδιες προδιαγραφές όπως παρουσιάστηκαν νωρίτερα σε αυτή την παράγραφο.
15. **ΑΠΑΓΟΡΕΥΕΤΑΙ** η διέλευση από το εσωτερικό της καπνοδόχου σωληνώσεων της εγκατάστασης.
16. Απαιτείται η εγκατάσταση αντιανεμικού και αντιβροχικού καπέλου.
17. Πραγματοποιήστε δοκιμαστικό άναμμα και έλεγχο των συστημάτων ασφαλείας αμέσως μετά την εγκατάσταση.
18. Επιβάλλεται να πραγματοποιηθεί έλεγχος εκπομπών καπναερίων μετά την εγκατάσταση του λέβητα.

5.3 ΕΓΚΑΤΑΣΤΑΣΗ ΥΔΡΑΥΛΙΚΩΝ ΣΥΣΤΗΜΑΤΩΝ

1. Η εγκατάσταση των υδραυλικών συστημάτων απαιτείται να πραγματοποιείται **ΜΟΝΟ** από αδειούχο εγκαταστάτη υδραυλικό.
2. Ο λέβητας περιλαμβάνει τα ακόλουθα εξαρτήματα:
 - Κλειστό δοχείο διαστολής χωρητικότητας **8L**. Αυτό δύναται να αλλάξει ανάλογα με τις απαιτήσεις της εγκατάστασης. Αν η εγκατάσταση απαιτεί μεγαλύτερο δοχείο διαστολής, αυτό θα πρέπει να τοποθετηθεί εξωτερικά της συσκευής. (Συμβουλευτείτε τον κατασκευαστή).
 - Κυκλοφορητή.
 - Χειροκίνητο εξαεριστικό.
3. Συστήνεται η χρήση τρίοδης βάνας και κλάδου ανακυκλοφορίας με θερμοκρασία επιστροφής έως **45°C**.
4. Απαιτείται να εγκατασταθεί βαλβίδα εκκένωσης του συστήματος στο χαμηλότερο σημείο της εγκατάστασης. Το μέγεθός της απαιτείται να ανέρχεται σε τουλάχιστον $\frac{1}{2}$ ".
5. Επιβάλλεται η χρήση των ακόλουθων συστημάτων ασφαλείας:
 - Βαλβίδα ασφαλείας (πίεση ανοίγματος **3 bar**), με σύνδεση με την αποχέτευση. Η απόσταση από την προσαγωγή του λέβητα (έξοδο), συνιστάται να είναι **1 μέτρο**.
 - Αυτόματο εξαεριστικό.
 - Αυτόματο πληρωτή.
6. Επιβάλλεται να μονώσετε όλες τις σωληνώσεις της εγκατάστασης οι οποίες δεν περνούν από θερμαινόμενους χώρους.
7. Τα υδραυλικά και τα συστήματα ασφαλείας και μέτρησης τοποθετούνται όπως φαίνεται στην παρακάτω εικόνα (Εικόνα **5.1**):

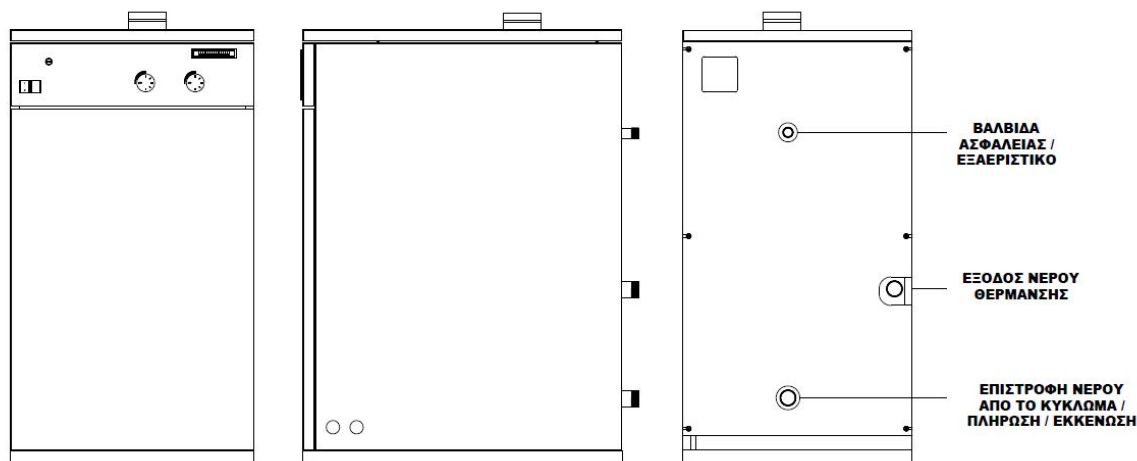

Εικόνα 5.1: Σύνδεση υδραυλικών εξαρτημάτων λέβητα

8. **ΑΠΑΓΟΡΕΥΕΤΑΙ** να υπάρχουν βάνες και άλλες διατάξεις διακοπής ανάμεσα στα συστήματα ασφαλείας και μέτρησης και την συσκευή.
9. Μετά την εγκατάσταση απαιτείται διενέργεια δοκιμής σε συνθήκες λειτουργίας για την ύπαρξη διαρροών.

5.4 ΕΓΚΑΤΑΣΤΑΣΗ ΔΕΞΑΜΕΝΗΣ ΠΕΤΡΕΛΑΙΟΥ

1. Η σύνδεση με την παροχή πετρελαίου στον καυστήρα απαιτείται να πραγματοποιείται **ΜΟΝΟ** από αδειούχο εγκαταστάτη υδραυλικό.
2. Απαιτείται η σύνδεση όλων των απαραίτητων ασφαλιστικών και λειτουργικών συσκευών διαχείρισης της ροής του καυσίμου (Ηλεκτρομαγνητική βαλβίδα, φίλτρο πετρελαίου, διακόπτης απομόνωσης ροής).
3. Η δεξαμενή απαιτείται να τοποθετηθεί σε επίπεδη βάση και να φέρει διακόπτη απομόνωσης της ροής στην έξοδό της.
4. **ΚΙΝΔΥΝΟΣ!** Ο σωλήνας παροχής πετρελαίου από την δεξαμενή στον καυστήρα, απαγορεύεται να ξεπερνά το ύψος του καυστήρα.

5.5 ΗΛΕΚΤΡΟΛΟΓΙΚΗ ΣΥΝΔΕΣΗ

1. Η ηλεκτρολογική σύνδεση απαιτείται να πραγματοποιηθεί από αδειούχο ηλεκτρολόγο εγκαταστάτη.
2. Η τάση τροφοδοσίας είναι **220V**.

1	2	3	4	5	6	7	8	9	10
ΕΛΛΗΝΙΚΑ		ΑΓΓΛΙΚΑ		ΕΛΛΗΝΙΚΑ		ΑΓΓΛΙΚΑ			
E: Γείωση Δικτύου		Ground		L2: Φάση Κυκλοφορητή		Pump Phase			
N: Ουδέτερος Δικτύου		Neutral		N1: Ουδέτερος Καυστήρα		Burner Neutral			
L: Φάση Δικτύου		Phase		N2: Ουδέτερος Κυκλοφορητή		Pump Neutral			
ΘΧ: Θερμοστάτης χώρου		Room Thermostat		N3: Ουδέτερος Ελεύθερος		Neutral			
L1: Φάση Καυστήρα		Burner Phase							

5.6 ΣΥΣΤΗΜΑΤΑ ΑΣΦΑΛΕΙΑΣ

1. Εγκαταστήστε στο χώρο τοποθέτησης πυροσβεστήρα, αισθητήρα καπνού και ανιχνευτή μονοξειδίου του άνθρακα. Να διατηρείτε επίσης στον χώρο του λεβητοστασίου έναν κουβά με χώμα / άμμο.

6. ΟΔΗΓΙΕΣ ΧΡΗΣΗΣ

6.1 ΠΡΩΤΟ ΑΝΑΜΜΑ

1. Το πρώτο άναμμα απαιτείται να πραγματοποιηθεί από τον αδειούχο εγκαταστάτη.
2. Το άναμμα πραγματοποιείται αυτόματα, ακολουθώντας τις οδηγίες του εγχειριδίου χρήσης του λέβητα.
Η ρύθμιση των θερμοκρασιών λειτουργίας γίνονται χειροκίνητα .
3. Βεβαιωθείτε για τυχόν διαρροές καυσίμου σε όλο το μήκος των σωληνώσεων τροφοδοσίας.
4. Βεβαιωθείτε για τυχόν διαρροές νερού σε όλο το μήκος των σωληνώσεων της υδραυλικής σύνδεσης.
5. Μετά από την έναυση και όλους τους ελέγχους απαιτείται η πραγματοποίηση δοκιμής εκπομπών καπναερίων.
6. Πριν από την πρώτη χρήση από τον ιδιοκτήτη, είναι απαραίτητη η καθοδήγηση του εγκαταστάτη και η παροχή συμβουλών ορθής χρήσης και συντήρησης.

6.2 ΓΕΝΙΚΕΣ ΣΥΣΤΑΣΕΙΣ

Πριν από κάθε άναμμα επιβεβαιώστε ότι:

1. **Υπάρχει νερό στην εγκατάσταση**, ειδικά μετά από παρατεταμένη διακοπή λειτουργίας.
2. Οι βάνες παροχής και επιστροφής νερού του λέβητα στο δίκτυο είναι ανοικτές και δεν υπάρχουν διαρροές στο υδραυλικό δίκτυο.

ΠΡΟΣΟΧΗ! Απαγορεύεται να αλλάξετε τι ρυθμίσεις του καυστήρα. Αυτό απαιτείται να πραγματοποιηθεί μόνο από αδειούχο και εξειδικευμένο τεχνικό.

1. ΜΗΝ τοποθετείτε εύφλεκτα υλικά και καύσιμη ύλη σε απόσταση μικρότερη από **1,5** μέτρο από τον λέβητα.
2. Κατά την πρώτη χρήση ανοίξτε τα παράθυρα του χώρου εγκατάστασης και βεβαιωθείτε για τον επαρκή αερισμό, καθώς είναι πιθανό να δημιουργηθούν έντονες μυρωδιές. Επίσης, ελέγξτε για διαρροή καπνού.
3. Πριν ανοίξετε την πόρτα ελέγχου, βεβαιωθείτε πως η συσκευή είναι σβηστή.
4. Αναφορικά με την σύνδεση του θερμοστάτη λεπτομέρειες φαίνονται στην εικόνα 6.1.
5. Να ελέγχετε πάντοτε για ψύξη του συστήματος και των σωληνώσεων σε περιόδους παγετού. **ΠΡΟΣΟΧΗ ΥΠΑΡΧΕΙ ΚΙΝΔΥΝΟΣ ΕΚΡΗΞΗΣ.**
6. Αν το νερό έχει παγώσει μην χρησιμοποιείτε την συσκευή και ζητήστε συμβουλές από τον αδειούχο υδραυλικό σας. Η εγκατάσταση πρέπει να διατηρείται γεμάτη με νερό και κατά την περίοδο μη χρήσης του συστήματος (Δείτε και παράγραφο Έκτακτες ανάγκες, **8.6**).

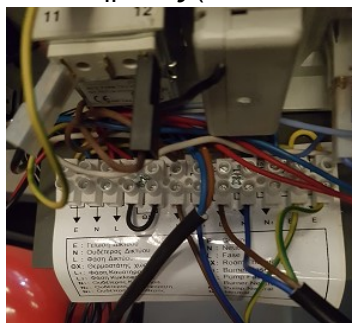

Εικόνα 6.1

7. ΑΣΦΑΛΕΙΑ

Η χρήση του λέβητα επιτρέπεται μόνο από ενήλικες οι οποίοι έχουν διαβάσει και κατανοήσει τις παρούσες οδηγίες χρήσης και τις οδηγίες χρήσης του πίνακα λειτουργίας του λέβητα .

1. **ΑΠΑΓΟΡΕΥΕΤΑΙ** η μη εξουσιοδοτημένη τροποποίηση της συσκευής.
2. **ΧΡΗΣΙΜΟΠΟΙΕΙΤΕ** μόνο ανταλλακτικά που συνιστώνται από τον κατασκευαστή.
3. **ΜΗΝ** χρησιμοποιείτε τον λέβητα στον ίδιο ή κοντινό χώρο, παράλληλα με: συστήματα αερισμού, συστήματα βεβιασμένης κυκλοφορίας του αέρα, ή άλλα συστήματα που χρησιμοποιούν ανεμιστήρες. Είναι πιθανό να εξέλθει καπνός στον χώρο.
4. Βεβαιωθείτε ότι το άνοιγμα (αγωγός) παροχής εξωτερικού αέρα στον χώρο του λέβητα δεν είναι φραγμένο. Αν το άνοιγμα ή ο αγωγός, είναι φραγμένο ή κλειστό, ο λέβητας **ΔΕΝ ΕΠΙΤΡΕΠΕΤΑΙ** να τεθεί σε λειτουργία. **ΥΠΑΡΧΕΙ ΚΙΝΔΥΝΟΣ ΑΣΦΥΞΙΑΣ ΑΠΟ ΑΝΑΘΥΜΙΑΣΕΙΣ**. Επίσης η απόδοση του λέβητα μειώνεται δραματικά.
5. **ΝΑ** διατηρείτε την πόρτα του λέβητα πάντοτε κλειστή, εκτός κατά την διάρκεια του καθαρισμού και μόνο όταν ο λέβητας είναι κρύος.
6. **ΜΗΝ** χρησιμοποιείτε χημικά και εύφλεκτα προϊόντα κοντά ή πάνω στον λέβητα τα οποία βγάζουν αναθυμιάσεις κατά την θέρμανσή τους. **ΚΙΝΔΥΝΟΣ ΠΥΡΚΑΓΙΑΣ/ ΕΚΡΗΞΗΣ**.
7. **ΜΗΝ** αγγίζετε τις επιφάνειες του λέβητα όταν βρίσκεται σε λειτουργία. Υπάρχει **ΚΙΝΔΥΝΟΣ ΕΓΚΑΥΜΑΤΟΣ**.
8. Φροντίστε να μην έχουν πρόσβαση παιδιά χωρίς επίβλεψη κοντά στον λέβητα, όταν αυτός βρίσκεται σε λειτουργία, καθώς και όταν είναι κρύος.
9. Αν αισθανθείτε, πονοκέφαλο, ζαλάδα, αδυναμία, ναυτία, τάση για έμετο, πόνο στο στήθος, είναι πιθανό να υπάρχει διαρροή μονοξειδίου του άνθρακα. **ΑΕΡΙΣΤΕ** καλά τον χώρο και επισκεφτείτε γιατρό άμεσα.

8. ΕΚΤΑΚΤΕΣ ΑΝΑΓΚΕΣ

Σε περίπτωση εμφάνισης των παρακάτω εκτάκτων καταστάσεων ακολουθήστε τις οδηγίες που ακολουθούν.

8.1 ΠΟΛΥ ΥΨΗΛΗ ΘΕΡΜΟΚΡΑΣΙΑ ΝΕΡΟΥ

Εάν αισθανθείτε ή δείτε πως η θερμοκρασία νερού είναι πιο υψηλή από την κανονική (>95°):

1. Γυρίστε τον θερμοστάτη εντός της οικίας στην ελάχιστη θερμοκρασία, ώστε να απενεργοποιηθεί ο καυστήρας.
2. Καλέστε αδειούχο εγκαταστάτη.
3. Ελέγξτε τις βαλβίδες ασφαλείας της εγκατάστασης.
4. **ΜΗΝ** ενεργοποιήσετε τον λέβητα, έως ότου έχει ελεγχθεί ο λέβητας και έχει λυθεί το πρόβλημα.

8.2 ΠΥΡΚΑΓΙΑ

1. Εκκενώστε το σπίτι σας.
2. Καλέστε το **199 ΑΜΕΣΑ**.
3. Λάβετε μέτρα πυρόσβεσης **ΜΟΝΟ** εάν αυτό είναι ασφαλές και πάντοτε από ασφαλή απόσταση από τη φωτιά.

8.3 ΠΑΡΟΥΣΙΑ ΚΑΠΝΟΥ ΜΕΣΑ ΣΤΟΝ ΧΩΡΟ ΕΓΚΑΤΑΣΤΑΣΗΣ

1. Γυρίστε τον θερμοστάτη εντός της οικίας στην ελάχιστη θερμοκρασία.
2. Ανοίξτε την πόρτα και τα παράθυρα του λεβητοστασίου, ώστε να αερισθεί πλήρως ο χώρος. ΜΗΝ παραμένετε μέσα στον χώρο έως ότου έχει αερισθεί πλήρως.
3. Καλέστε αδειούχο εγκαταστάτη.
4. ΜΗΝ ενεργοποιήσετε τον λέβητα ξανά μέσω του θερμοστάτη, έως ότου έχει ελεγχθεί και έχει λυθεί το πρόβλημα.

8.4 ΔΙΑΡΡΟΗ ΚΑΥΣΙΜΟΥ

1. Γυρίστε τον θερμοστάτη εντός της οικίας στην ελάχιστη θερμοκρασία.
2. Απενεργοποιήστε κάθε πηγή η οποία μπορεί να προκαλέσει ανάφλεξη στον χώρο διαρροής.
3. Μην απενεργοποιείτε τον λέβητα, έως ότου η θερμοκρασία νερού στον λέβητα πέσει κάτω από **50°C**.
4. Διακόψτε κάθε ηλεκτρική παροχή προς τον λέβητα έπειτα από τις ενέργειες του σημείου **2**.
5. Χρησιμοποιήστε άμμο ή άλλο κατάλληλο **άφλεκτο** απορροφητικό υλικό ώστε να απορροφηθεί το πετρέλαιο το οποίο διέρρευσε.
6. **Απαιτείται** να εμποδίσετε την διαρροή πετρελαίου στην αποχέτευση ή στο περιβάλλον, εφόσον αυτό είναι εφικτό. Τα υλικά τα οποία χρησιμοποιήθηκαν για την απορρόφηση του πετρελαίου απαιτείται να απορριφθούν στα σκουπίδια.
7. Ρούχα εμποτισμένα με πετρέλαιο, απαιτείται να τοποθετηθούν σε χώρο καλά αεριζόμενο και ασφαλές από ανάφλεξη και μετά να απορριφθούν.
8. Εάν έρθετε σε επαφή με πετρέλαιο πλυθείτε καλά με σαπούνι.

8.5 ΕΜΦΡΑΞΗ ΚΑΜΙΝΑΔΑΣ

1. Η φραγή καμινάδας μπορεί να δημιουργήσει αναθυμιάσεις στον χώρο εγκατάστασης.
2. Ακολουθήστε τις οδηγίες της παραγράφου **8.3**.
3. Καλέστε αδειούχο εγκαταστάτη για να ελέγξει την καμινάδα και να την καθαρίσει.

8.6 ΠΑΓΩΜΑ ΔΙΚΤΥΟΥ ΣΩΛΗΝΩΣΕΩΝ

Εάν έχει παγωνιά και παρατηρήσετε πως το νερό στα καλοριφέρ δεν κυκλοφορεί ή πως το νερό δεν ζεσταίνεται, ενώ ο λέβητας βρίσκεται σε λειτουργία, τότε υπάρχει μεγάλη πιθανότητα το νερό στις σωληνώσεις να έχει παγώσει. Λάβετε τις ακόλουθες ενέργειες:

1. Γυρίστε τον θερμοστάτη εντός της οικίας στην ελάχιστη θερμοκρασία.
2. Επικοινωνήστε με αδειούχο εγκαταστάτη **ΑΜΕΣΑ**.
3. **ΜΗΝ** προσεγγίζετε και **ΜΗΝ** ενεργοποιήσετε ξανά τον λέβητα μέσω του θερμοστάτη, έως ότου λυθεί το πρόβλημα καθώς υπάρχει **ΚΙΝΔΥΝΟΣ ΕΚΡΗΞΗΣ**.
4. **ΜΗΝ** αποσυνδέετε την ηλεκτρική παροχή του λέβητα, καθώς το ηλεκτρονικό σύστημα ενεργοποιεί τον κυκλοφορητή αυτόματα εάν η θερμοκρασία νερού πέσει κάτω από **5 °C**.
5. **ΣΕ ΠΕΡΙΟΔΟΥΣ ΠΑΓΩΝΙΑΣ ΜΗΝ ΒΓΑΖΕΤΕ ΠΟΤΕ ΤΟΝ ΛΕΒΗΤΑ ΑΠΟ ΤΗΝ ΠΡΙΖΑ.**

9. ΣΥΝΤΗΡΗΣΗ – ΚΑΘΑΡΙΣΜΟΣ



Εικόνα 9.1

ΠΡΟΣΟΧΗ! Οι ακόλουθες εργασίες συντήρησης / καθαρισμού του λέβητα και του καυστήρα απαιτείται να πραγματοποιηθούν μόνο από αδειούχο συντηρητή, εκτός εάν αναγράφεται πως τις εργασίες μπορεί να τις πραγματοποιήσει ο ιδιοκτήτης.

1. Πριν τον καθαρισμό βεβαιωθείτε ότι ο λέβητας είναι απενεργοποιημένος και κρύος.
2. Για την διεξαγωγή του καθαρισμού των αυλών, ξεβιδώστε το κάλυμμα του άνω καπνοθαλάμου (Εικόνα 9.1) και αφαιρέστε τους επιβραδυντήρες (Εικόνα 9.2). Χρησιμοποιείτε μία τουμπόβουρτσα διαμέτρου **60mm**.
3. Αντικαταστήστε άμεσα το υαλοκόρδονο (Εικόνα 9.3) στο καπάκι του καπνοθαλάμου σε περίπτωση φθοράς. Απευθυνθείτε σε αδειούχο εγκαταστάτη.
4. Απομακρύνετε τα υπολείμματα στάχτης από την είσοδο του καυστήρα στον λέβητα με τα χειροκίνητα μέσα ή με την βοήθεια ειδικής για την περίπτωση ηλεκτρικής σκούπας και αφού πρώτα αποσυνδέσετε τον καυστήρα.
Τα προϊόντα καύσης (από τους αυλούς, τον θάλαμο καύσης και τον καυστήρα), απαιτείται να τα συγκεντρώσετε σε σακούλα, ή δοχείο και να τα πετάξετε στον κάδο απορριμμάτων διασφαλίζοντας ότι δεν μπορούν να διασκορπισθούν στο περιβάλλον κατά την μεταφορά.
5. Αφού αποσυνδέσετε τον καυστήρα από τον λέβητα καθαρίστε με ένα μαλακό πινέλο την φτερωτή του ανεμιστήρα καθώς και τους εσωτερικούς αεραγωγούς του καυστήρα . Για τον καθαρισμό/ συντήρηση του καυστήρα, συμβουλευτείτε το εγχειρίδιο του καυστήρα.
6. Με προσοχή ελέγξτε τα ηλεκτρικά και υδραυλικά μέρη του καυστήρα και του λέβητα και αποκαταστήστε άμεσα κάθε φθορά ή διαρροή.
7. Μην καθαρίζετε τον λέβητα με χημικά, διαβρωτικά ή εύφλεκτα υγρά.
8. Σε περίπτωση όπου κάποιο ασφαλιστικό στοιχείο (Θερμικό ασφαλείας ή θερμοστοιχείο ένδειξης θερμοκρασίας νερού) αστοχήσει, αντικαταστήστε το άμεσα. **ΜΗΝ** χρησιμοποιείτε τον λέβητα έως ότου αντικατασταθεί.
9. **ΝΑ** ελέγχετε τους ανιχνευτές καπνού και μονοξειδίου του άνθρακα συχνά για την επάρκεια των μπαταριών τους (Συμβουλευτείτε το εγχειρίδιο λειτουργίας τους).
10. Ο έλεγχος της καμινάδας απαιτείται να διενεργείται μια φορά ανά έτος. Εάν υπάρχει ανάγκη απαιτείται να πραγματοποιείται και καθαρισμός.
11. Ο έλεγχος των υδραυλικών συστημάτων (βαλβίδων ασφαλείας, μανομέτρων κτλ) απαιτείται να διενεργείται μια φορά ανά έτος από αδειούχο υδραυλικό.



Εικόνα 9.2

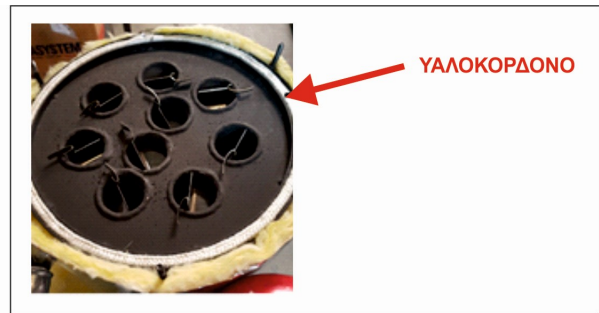

Εικόνα 9.3

10. ΑΝΤΙΜΕΤΩΠΙΣΗ ΠΡΟΒΛΗΜΑΤΩΝ

ΠΡΟΣΟΧΗ! Οι ακόλουθες εργασίες απαιτείται να πραγματοποιηθούν μόνο από αδειούχο συντηρητή, εκτός εάν αναγράφεται πως τις εργασίες μπορεί να τις πραγματοποιήσει ο ιδιοκτήτης.

Πρόβλημα	Πιθανή Αιτία	Σύσταση
Η φωτιά δεν ανάβει εύκολα/ δεν συντηρείται.	1. Χρήση κακής ποιότητας καυσίμου.	Χρησιμοποιήστε την ενδεδειγμένη ποιότητα καυσίμου.
	2. Ανεπαρκής ελκυσμός.	Βεβαιωθείτε ότι η καμινάδα δεν έχει υποστεί έμφραξη. ΣΥΜΒΟΥΛΕΥΤΕΙΤΕ ΑΔΕΙΟΥΧΟ ΕΓΚΑΤΑΣΤΑΤΗ.
	3. Βλάβη ηλεκτρονικού συστήματος καυστήρα.	Συμβουλευτείτε το εγχειρίδιο του καυστήρα. ΣΥΜΒΟΥΛΕΥΤΕΙΤΕ ΑΔΕΙΟΥΧΟ ΕΓΚΑΤΑΣΤΑΤΗ.
	4. Βλάβη ηλεκτρονικών λέβητα.	Συμβουλευτείτε το εγχειρίδιο του ηλεκτρονικού συστήματος του λέβητα. ΣΥΜΒΟΥΛΕΥΤΕΙΤΕ ΑΔΕΙΟΥΧΟ ΕΓΚΑΤΑΣΤΑΤΗ.
Ο λέβητας καπνίζει.	1. Φραγμένη καμινάδα.	Ελέγξτε την καμινάδα και στην ανάγκη καθαρίστε την. ΣΥΜΒΟΥΛΕΥΤΕΙΤΕ ΑΔΕΙΟΥΧΟ ΕΓΚΑΤΑΣΤΑΤΗ.
	2. Ανεπαρκής ελκυσμός.	1. Ανοίξτε τον εξωτερικό αγωγό παροχής αέρα / Αποφράξτε τον εξωτερικό αγωγό παροχής αέρα. ΣΥΜΒΟΥΛΕΥΤΕΙΤΕ ΑΔΕΙΟΥΧΟ ΕΓΚΑΤΑΣΤΑΤΗ.
		2. Έλεγχος για την καταλληλότητα καμινάδας. ΣΥΜΒΟΥΛΕΥΤΕΙΤΕ ΑΔΕΙΟΥΧΟ ΕΓΚΑΤΑΣΤΑΤΗ.
	3. Αναρρόφηση αέρα από άλλη συσκευή στον χώρο.	Απενεργοποιήστε άλλες συσκευές που απορροφούν αέρα στον χώρο.
	4. Ανεπαρκής παροχή αέρα καύσης.	Ανοίξτε τον εξωτερικό αγωγό παροχής αέρα / Αποφράξτε τον εξωτερικό αγωγό παροχής αέρα. ΣΥΜΒΟΥΛΕΥΤΕΙΤΕ ΑΔΕΙΟΥΧΟ ΕΓΚΑΤΑΣΤΑΤΗ.
	5. Κακή ρύθμιση καυστήρα	Οι ρυθμίσεις του καυστήρα είναι λανθασμένες. ΣΥΜΒΟΥΛΕΥΤΕΙΤΕ ΑΔΕΙΟΥΧΟ ΕΓΚΑΤΑΣΤΑΤΗ.
6. Φθαρμένο υαλοκόρδονο καπνοθαλάμου.	Αλλάξτε το υαλοκόρδονο. ΣΥΜΒΟΥΛΕΥΤΕΙΤΕ ΑΔΕΙΟΥΧΟ ΕΓΚΑΤΑΣΤΑΤΗ.	
Ο λέβητας δε ζεσταίνει. ΔΙΑΚΟΨΤΕ ΑΜΕΣΑ ΤΗΝ ΛΕΙΤΟΥΡΓΙΑ.	1. Χρήση κακής ποιότητας πετρελαίου.	Χρησιμοποιήστε την ενδεδειγμένη ποιότητα καυσίμου.
	2. Ανεπαρκής παροχή αέρα καύσης.	Ανοίξτε τον εξωτερικό αγωγό παροχής αέρα / Αποφράξτε τον εξωτερικό αγωγό παροχής αέρα. ΣΥΜΒΟΥΛΕΥΤΕΙΤΕ ΑΔΕΙΟΥΧΟ ΕΓΚΑΤΑΣΤΑΤΗ.

	3. Δεν κυκλοφορεί το νερό. ΔΙΑΚΟΨΤΕ ΑΜΕΣΑ ΤΗΝ ΛΕΙΤΟΥΡΓΙΑ	Ελέγξτε τον κυκλοφορητή και το κύκλωμα. ΣΥΜΒΟΥΛΕΥΤΕΙΤΕ ΑΔΕΙΟΥΧΟ ΕΓΚΑΤΑΣΤΑΤΗ ΑΜΕΣΑ. ΜΗΝ ΕΝΕΡΓΟΠΟΙΗΣΕΤΕ ΤΟΝ ΛΕΒΗΤΑ ΜΕΧΡΙ ΝΑ ΛΥΘΕΙ ΤΟ ΠΡΟΒΛΗΜΑ.
	4. Το νερό κυκλοφορεί πολύ γρήγορα.	Μειώστε την παροχή της αντλίας. ΣΥΜΒΟΥΛΕΥΤΕΙΤΕ ΑΔΕΙΟΥΧΟ ΕΓΚΑΤΑΣΤΑΤΗ.
	5. Αέρας στο κύκλωμα.	Κάντε εξαέρωση των σωμάτων. (Μπορεί να την πραγματοποιήσει και ο ιδιοκτήτης)
	6. Έλλειψη πίεσης στο κλειστό κύκλωμα νερού	Ελέγξτε τον αυτόματο πληρώσεως. ΣΥΜΒΟΥΛΕΥΤΕΙΤΕ ΑΔΕΙΟΥΧΟ ΕΓΚΑΤΑΣΤΑΤΗ.
	7. ΤΟ ΝΕΡΟ ΣΤΟΝ ΚΥΚΛΩΜΑ ΕΧΕΙ ΠΑΓΩΣΕΙ.	Γυρίστε τον θερμοστάτη της οικίας στην ελάχιστη θερμοκρασία. ΣΥΜΒΟΥΛΕΥΤΕΙΤΕ ΑΔΕΙΟΥΧΟ ΕΓΚΑΤΑΣΤΑΤΗ. ΜΗΝ ΕΝΕΡΓΟΠΟΙΗΣΕΤΕ ΤΟΝ ΛΕΒΗΤΑ ΜΕΧΡΙ ΝΑ ΛΥΘΕΙ ΤΟ ΠΡΟΒΛΗΜΑ. (Δείτε παράγραφο 8.6)
Πολύ υψηλή θερμοκρασία του νερού του λέβητα. ΔΙΑΚΟΨΤΕ ΑΜΕΣΑ ΤΗΝ ΛΕΙΤΟΥΡΓΙΑ.	1. Έλλειψη νερού στο λέβητα.	Ελέγξτε για διαρροή. ΣΥΜΒΟΥΛΕΥΤΕΙΤΕ ΑΔΕΙΟΥΧΟ ΕΓΚΑΤΑΣΤΑΤΗ ΑΜΕΣΑ. ΜΗΝ ΕΝΕΡΓΟΠΟΙΗΣΕΤΕ ΤΟΝ ΛΕΒΗΤΑ ΜΕΧΡΙ ΝΑ ΛΥΘΕΙ ΤΟ ΠΡΟΒΛΗΜΑ.
	2. Ο κυκλοφορητής δεν λειτουργεί σωστά.	1. Ελέγξτε αν ο κυκλοφορητής λειτουργεί. ΣΥΜΒΟΥΛΕΥΤΕΙΤΕ ΑΔΕΙΟΥΧΟ ΕΓΚΑΤΑΣΤΑΤΗ.
		2. Εξαερώστε/ ελέγξτε τον κυκλοφορητή. ΣΥΜΒΟΥΛΕΥΤΕΙΤΕ ΑΔΕΙΟΥΧΟ ΕΓΚΑΤΑΣΤΑΤΗ.
3. Το νερό στο κύκλωμα έχει παγώσει.	Γυρίστε τον θερμοστάτη της οικίας στην ελάχιστη θερμοκρασία. ΣΥΜΒΟΥΛΕΥΤΕΙΤΕ ΑΔΕΙΟΥΧΟ ΕΓΚΑΤΑΣΤΑΤΗ. ΜΗΝ ΕΝΕΡΓΟΠΟΙΗΣΕΤΕ ΤΟΝ ΛΕΒΗΤΑ ΜΕΧΡΙ ΝΑ ΛΥΘΕΙ ΤΟ ΠΡΟΒΛΗΜΑ. (Δείτε παράγραφο 8.6)	
Πολύ συχνό άνοιγμα των βαλβίδων ασφαλείας.	1. Πολύ υψηλή πίεση του συστήματος.	Απαιτείται μείωση της πίεσης του συστήματος. ΣΥΜΒΟΥΛΕΥΤΕΙΤΕ ΑΔΕΙΟΥΧΟ ΕΓΚΑΤΑΣΤΑΤΗ.
Οι βαλβίδες ασφαλείας στάζουν.	1. Χαλασμένες βαλβίδες.	Αλλάξτε τις βαλβίδες ασφαλείας. ΣΥΜΒΟΥΛΕΥΤΕΙΤΕ ΑΔΕΙΟΥΧΟ ΕΓΚΑΤΑΣΤΑΤΗ.
	2. Πολύ υψηλή πίεση του συστήματος.	Απαιτείται μείωση της πίεσης του συστήματος. ΣΥΜΒΟΥΛΕΥΤΕΙΤΕ ΑΔΕΙΟΥΧΟ ΕΓΚΑΤΑΣΤΑΤΗ.

11. ΚΑΥΣΤΗΡΑΣ ΠΕΤΡΕΛΑΙΟΥ RIELLO

Ο λέβητας πετρελαίου TT-C όταν επιλεγεί από τον καταναλωτή φέρει καυστήρα πετρελαίου Riello G3X (μοντέλο 20KW) & Riello G5X (μοντέλα 30 και 40 KW). Παρακάτω παρουσιάζονται τα τεχνικά του χαρακτηριστικά καθώς και πληθώρα χρήσιμων πληροφοριών για τον εγκαταστάτη, τον συντηρητή και τον χρήστη.

Καυστήρας	G3X	G5X
Θερμική ισχύς – Παροχή	19-35 KW - 1.6-3 Kg/h	28-60 KW – 2.3-5 Kg/h
Καύσιμο	Πετρέλαιο μέγιστης ρευστότητας 6 mm ² /s	
Ηλεκτρική παροχή	Μονοφασική 230V 50Hz	
Κινητήρας	0.7 A – 2.850 rpm	
Πυκνωτής	4μF	
Μετασχηματιστής έναυσης	Δευτερεύον 8 kV – 16 mA	
Αντλία	7 – 15 bar	
Απορροφώμενη ηλεκτρική ισχύς	0.115 kW	0.130 kW

Πίνακας 13.1 Τεχνικά χαρακτηριστικά καυστήρων

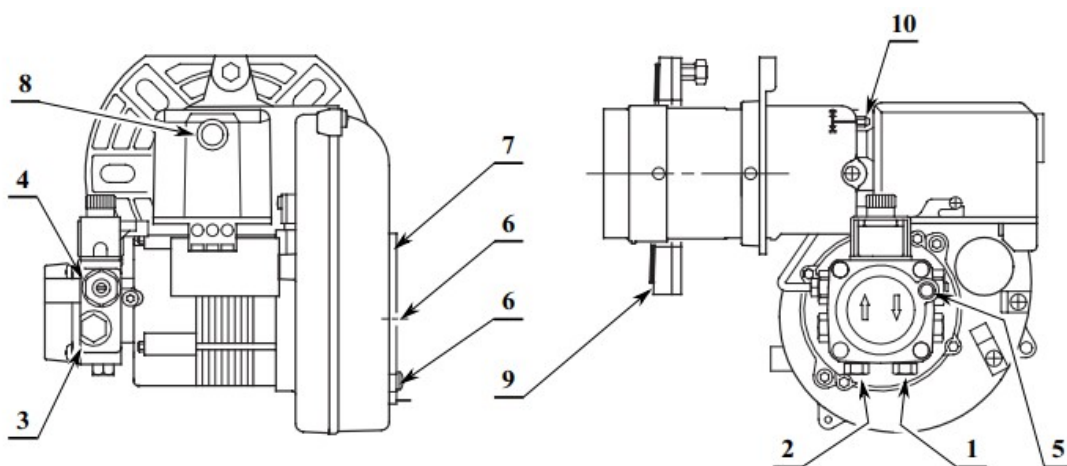

Αριθμός	Επεξήγηση
1	Επιστροφή καυσίμου
2	Αναρρόφηση καυσίμου
3	Θέση υποδοχής μανομέτρου
4	Ρύθμιση πίεσης αντλίας
5	Θέση υποδοχής μέτρησης υποπίεσης
6	Βίδες στήριξης τάμπερ αέρα
7	Τάμπερ αέρος
8	Λυχνία και μπότον επαναφοράς
9	Φλάντζα με θερμομονωτικό παρέμβυσμα
10	Κοχλίας ρύθμισης κεφαλής

ΕΞΑΡΤΗΜΑΤΑ	
Περιγραφή	Ποσότητα
Εύκαμπτοι σωλήνες με μαστούς	2
Φλάντζα με ελαστικό παρέμβυσμα	1
Κοχλίες & περικόχλια στήριξης της φλάντζας	4
Σετ κοχλία με δύο περικόχλια στήριξης καυστήρα	1

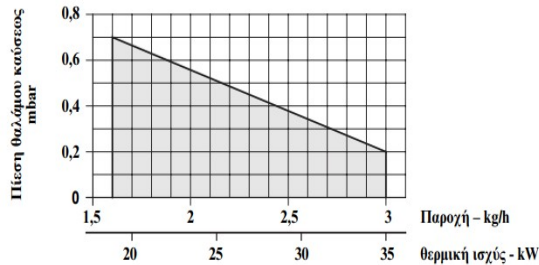

Τροφοδοσία καυσίμου

Είναι εξαιρετικής σημασίας γεγονός, η γραμμή επιστροφής καυσίμου να είναι ελεύθερη χωρίς καμία έμφραξη. Σε διαφορετική περίπτωση, αν τεθεί σε λειτουργία ο καυστήρας θα καταστραφεί η τσιμούχα της αντλίας. Η αντλία είναι σχεδιασμένη για δισωλήνια τροφοδοσία. Για μονοσωλήνια τροφοδότηση, θα πρέπει να αφαιρεθεί αρχικά, η τάπα της επιστροφής στη συνέχεια ο κοχλίας by-pass (A) και στη συνέχεια να επανατοποθετηθεί η τάπα στη θέση της. Για την εξαέρωση της αντλίας, θα πρέπει να ξεβιδωθεί το πώμα με αριθμό 5 όπως φαίνεται στο σχέδιο παραπάνω και να βιδωθεί αφού πρώτα τρέξει λίγο καύσιμο. Σε περίπτωση που επέλθει μπλόκο πριν την άφιξη του καυσίμου, περιμένετε όχι λιγότερο από 20 δευτερόλεπτα και επαναλάβετε τη διαδικασία, στο τέλος μην ξεχάσετε να σφίξετε το πώμα. Η γραμμή τροφοδοσίας καυσίμου πρέπει να φέρει φίλτρο. Το σημείο αναρρόφησης καυσίμου από τη δεξαμενή σε σχέση με το σημείο της αντλίας του καυστήρα, δεν πρέπει να ξεπερνά τα 4 μέτρα σε ύψος (πίεση 0,4 bar) διότι αρχίζει η έκλυση των πιο πτητικών συστατικών (αερίων) του πετρελαίου. Η γραμμή επιστροφής πρέπει να βυθίζεται στο ίδιο βάθος με τη γραμμή αναρρόφησης. Σε περίπτωση που η γραμμή επιστροφής καταλήγει σε ψηλότερο σημείο σε σχέση με την αναρρόφηση, κρίνεται απαραίτητο να τοποθετηθεί αντεπίστροφη βαλβίδα στη γραμμή αναρρόφησης.

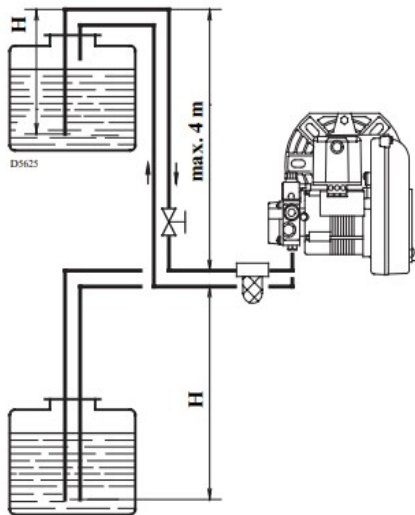
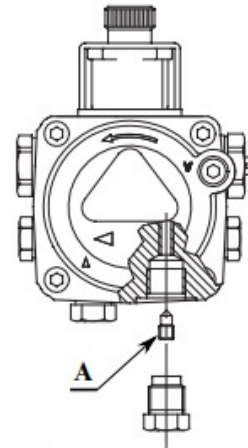

Εικόνα 13.1 Δισωλήνια τροφοδοσία

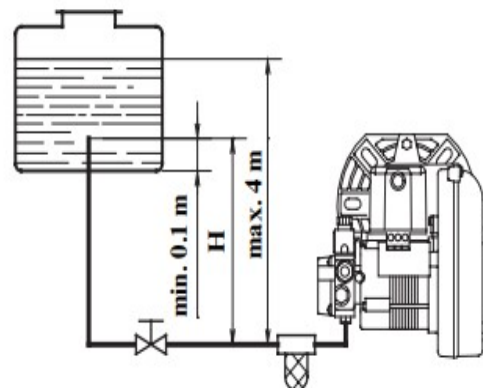

Εικόνα 13.2 Μονοσωλήνια τροφοδοσία

Περιορισμοί δεν τίθενται μόνο για το ύψος μεταξύ αντλίας και σημείου αναρρόφησης, όπως φαίνεται στις παραπάνω εικόνες αλλά και ως προς το μήκος των αγωγών από τη δεξαμενή προς την αντλία του καυστήρα, σε σχέση πάντα με τη διατομή των αγωγών. Τα στοιχεία αυτά ανάλογα με τη μορφή τροφοδοσίας παρουσιάζονται στον πίνακα παρακάτω.

ΤΡΟΦΟΔΟΣΙΑ					
ΜΟΝΟΣΩΛΗΝΙΑ			ΔΙΣΩΛΗΝΙΑ		
Ύψος H σε m	Μήκος L σε m		Ύψος H σε m	Μήκος L σε m	
	Διατομή αγωγού i Ø8 mm	Διατομή αγωγού i Ø10mm		Διατομή αγωγού i Ø8 mm	Διατομή αγωγού i Ø10mm
0.5	10	20	0	35	100
1.0	20	40	0.5	30	100
1.5	40	80	1.0	25	100
2.0	60	100	1.5	20	90
			2.0	15	70
			3.0	8	30
			3.5	6	20

Ηλεκτρολογική συνδεσμολογία

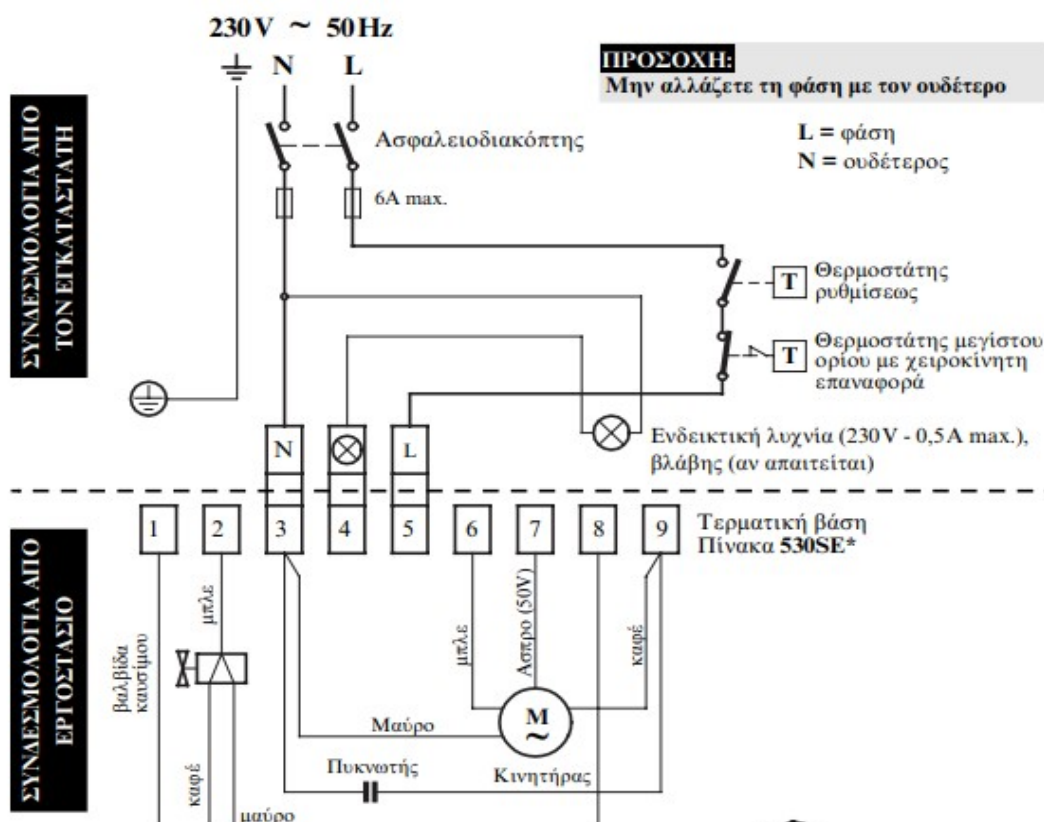

ΣΗΜΕΙΩΣΗ

- Διατομή αγωγών 1 mm²
- Η ηλεκτρική εγκατάσταση πρέπει να γίνει σύμφωνα με τους εκάστοτε ισχύοντες κανονισμούς του κράτους.
- Ο αυτόματος ηλεκτρονικός πίνακας 530SE* βγαίνει από τη θέση του συρταρωτά αφού λασκάρουμε τη βίδα (A).
- Η φωτοαντίσταση βρίσκεται ενσωματωμένη συρταρωτά στο κάτω μέρος του πίνακα

ΕΛΕΓΧΟΣ

Βεβαιωθείτε ότι ο καυστήρας σταματάει από τους Θερμοστάτες του λέβητα.

ΠΡΟΣΟΧΗ

Μη συνδέετε ποτέ τη γείωση του καυστήρα στον ακροδέκτη ⊗ που συνδέεται η εξωτερική λυχνία ένδειξης βλάβης, γιατί θα καταστρέψετε τον ηλεκτρονικό πίνακα.

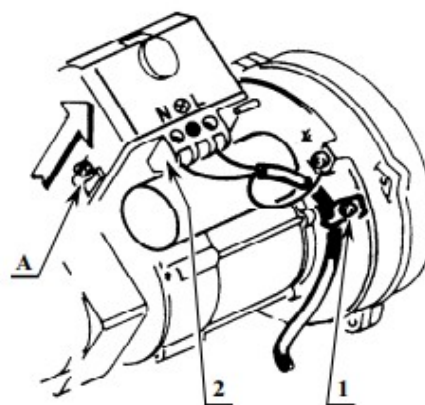

ΚΑΛΩΔΙΩΣΗ

- 1 - Στηριξη καλωδίου N - Ουδέτερος
- 2 - Κλέμα σύνδεσης L - Φάση
- ⊕ - Γείωση καυστήρα

Ρύθμιση καύσης

Η εργασία της ρύθμισης καύσης του λέβητα πραγματοποιείται μόνο από πιστοποιημένο εγκαταστάτη τεχνικό. Αυτός είναι υπεύθυνος για την σωστή ρύθμιση του καυστήρα του λέβητα πετρελαίου, ώστε να λειτουργεί ομαλά, με σωστή απόδοση και προβλεπόμενους ρύθμους καυσαερίων σύμφωνα με την κείμενη Ευρωπαϊκή και Ελληνική νομοθεσία. Σύμφωνα με τον κατασκευαστή του καυστήρα (Riello), για να παρθεί η απαιτούμενη ισχύς εξόδου θα πρέπει να τοποθετηθεί το κατάλληλο μπεκ ψεκασμού καυσίμου, να ρυθμιστεί η πίεση της αντλίας, η κεφαλή καύσης και το άνοιγμα του στομίου (τάμπερ) αέρος. Παρακάτω ακολουθούν δύο πίνακες με τιμές μετρήσεων που πραγματοποιήθηκαν από την κατασκευάστρια εταιρία και που σύμφωνα με τις υποδείξεις της καλύπτουν την πληθώρα των περιπτώσεων λειτουργίας.

Μοντέλο καυστήρα :		Riello G3X			
ΜΠΕΚ 1		ΠΙΕΣΗ ΑΝΤΛΙΑΣ 2	ΠΑΡΟΧΗ ΚΑΥΣΤΗΡΑ	ΡΥΘΜΙΣΗ ΚΕΦΑΛΗΣ ΚΑΥΣΕΩΣ 3	ΡΥΘΜΙΣΗ ΤΑΜΠΕΡ ΑΕΡΟΣ 4
GRH	ΓΩΝΙΑ	bar	Kg/h ±4%	ΕΝΔΕΙΞΗ	ΕΝΔΕΙΞΗ
0,40	80°	12	1,6	0	2,7
0,50	60° / 80°	12	2,0	1	3,3
0,60	60° / 80°	12	2,4	2	4
0,65	60° / 80°	12	2,6	3	5,5
0,75	60°	12	3,0	4	7

Μοντέλο καυστήρα :		Riello G5X			
ΜΠΕΚ 1		ΠΙΕΣΗ ΑΝΤΛΙΑΣ 2	ΠΑΡΟΧΗ ΚΑΥΣΤΗΡΑ	ΡΥΘΜΙΣΗ ΚΕΦΑΛΗΣ ΚΑΥΣΕΩΣ 3	ΡΥΘΜΙΣΗ ΤΑΜΠΕΡ ΑΕΡΟΣ 4
GRH	ΓΩΝΙΑ	bar	Kg/h ±4%	ΕΝΔΕΙΞΗ	ΕΝΔΕΙΞΗ
0,60	60° / 80°	12	2,4	1,5	2,0
0,65	60° / 80°	12	2,6	2,0	2,2
0,75	60°	12	3,0	2,5	2,5
0,85	60°	12	3,4	3,0	3,0
1,00	60°	12	4,0	4,0	4,5
1,10	60°	12	4,4	5,0	6
1,25	60°	12	5,0	6,0	7

1) Προτεινόμενα μπεκ ψεκασμού από την κατασκευάστρια εταιρία

Μάρκα	Τύπος
Monarch	R - NS
Steinen	H - Q
Delavan	W - A - E
Danfoss	H - B

Γωνία 60° : Στις περισσότερες περιπτώσεις.

Γωνία 80° : Σε περιπτώσεις αποκόλλησης φλόγας σε χαμηλές θερμοκρασίες.

2) Η προκαθορισμένη πίεση της αντλίας είναι στα 12 bar. Μεταβάλλοντας την πίεση της στα 14 bar βελτιώνεται η σταθερότητα της φλόγας. Η ρύθμιση αυτή ενδείκνυται για εναύσεις σε χαμηλές θερμοκρασίες.

3) Εφόσον έχει αφαιρεθεί η κεφαλή καύσης, έχει τοποθετηθεί το κατάλληλο μπεκ ψεκασμού και ξανά τοποθετηθεί η κεφαλή μπορούμε να προχωρήσουμε στη ρύθμιση της. Αυτή γίνεται περιστρέφοντας τη ράβδο ρύθμισης (Εικόνα 13.3) έως ότου ευθυγραμμιστεί η ζητούμενη ένδειξη με την άκρη της κεφαλής. Σε περίπτωση που χρειαστεί να επέλθουμε στη ρύθμιση της κεφαλής καύσεως ενώ ο καυστήρας βρίσκεται σε λειτουργία, περιστρέψτε τη ράβδο (1) με ένα γερμανικό κλειδί 6mm (2) σύμφωνα με τις παρακάτω οδηγίες (εικ. 13.4) :

Δεξιόστροφα (Θετική ένδειξη) : Με σκοπό την αύξηση της παροχής του αέρα στο θάλαμο καύσεως, άρα και μείωση της πίεσης του. Το CO₂ μειώνεται και βελτιώνεται η σταθερότητα της φλόγας στο δίσκο διασκορπισμού.

Αριστερόστροφα (Αρνητική ένδειξη) : Με σκοπό τη μείωση της παροχής του αέρα στο θάλαμο καύσεως, άρα και αύξηση της πίεσης του. Το CO₂ βελτιώνεται και παράλληλα μειώνεται η σταθερότητα της φλόγας στο δίσκο διασκορπισμού. (Δεν προτείνεται για εναύσεις σε χαμηλές θερμοκρασίες)

Κατά τη ρύθμιση της κεφαλής, σε καμία περίπτωση δεν πρέπει να ξεπεραστεί πάνω από ένα σημείο ένδειξης, σε σχέση με τις τιμές του πίνακα. Τρεις περιστροφές της ράβδου (1) αντιστοιχούν σε ένα σημείο ένδειξης της ρύθμισης. Η μικρή οπή (3) βοηθά στον υπολογισμό των περιστροφών.

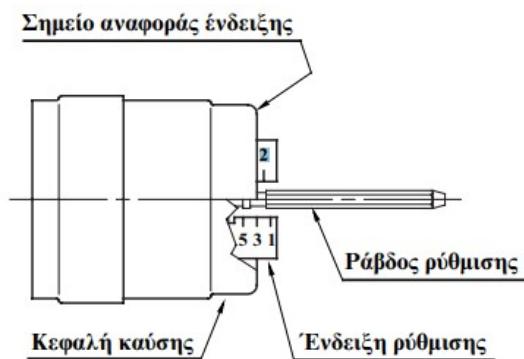

Εικόνα 13.3

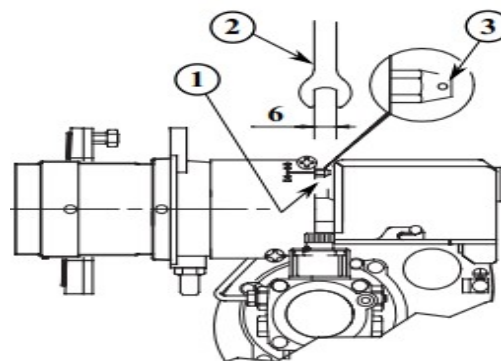

Εικόνα 13.4

4) Ρύθμιση της παροχής αέρα

Η ρύθμιση της παροχής του αέρα πραγματοποιείτε με την εξής διαδικασία :

Χαλάρωση των κοχλίων (B) (βλ. εικόνα δεξιά) , περιστροφή του δίσκου ρύθμισης (A) και σύσφιξη των κοχλίων. Οι τιμές αναφοράς που παρουσιάζονται στον πίνακα είναι ενδεικτικές, η κάθε εγκατάσταση έχει την δική της ιδιομορφία (συγκεκριμένη ισχύ λειτουργίας, θετική ή αρνητική πίεση θαλάμου καύσεως και πολλά άλλα. Συνεπώς ο εγκαταστάτης θα πραγματοποιήσει την ρύθμιση αυτή σύμφωνα με τις ενδείξεις που λαμβάνει από τον αναλυτή καυσαερίων.

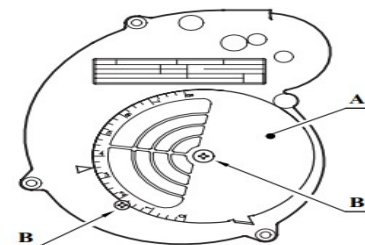

Ρύθμιση ηλεκτροδίων έναυσης

Πριν τοποθετηθεί το μπεκ θα πρέπει να ξεβιδωθεί ελάχιστα ο κοχλίας (C) και να αφαιρεθούν τα ηλεκτρόδια προς τα εμπρός. Εφόσον τοποθετηθεί και συσφιχτεί το μπεκ ψακασμού καυσίμου, επανατοποθετούνται τα ηλεκτρόδια στις σωστές αποστάσεις που φαίνονται στην εικόνα δεξιά και συφίγγεται ο κοχλίας (C).

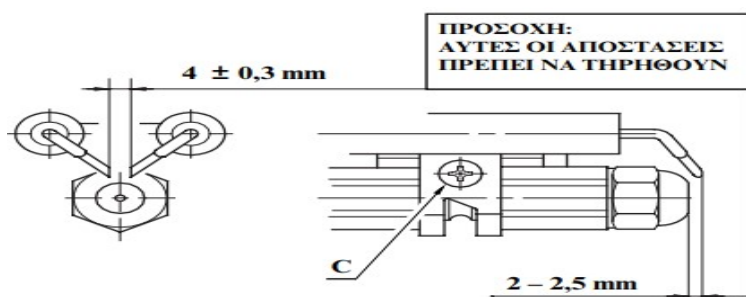

12. ΠΑΡΑΡΤΗΜΑ ΕΓΓΥΗΣΗΣ

ΕΓΓΥΗΣΗ		Απόκομμα για τον πελάτη
<p>Για την Μονάδα πετρελαίου θέρμανσης TT-C παρέχεται εγγύηση 10 ετών καλής λειτουργίας, στεγανότητα του κορμού (διαρροή νερού) από την ημερομηνία αγοράς και 2 ετών για τα λοιπά εξαρτήματα, και λοιπά ηλεκτρικά μέρη.</p> <p style="text-align: center;">Η εγγύηση ισχύει μόνο υπό τις κάτωθι προϋποθέσεις:</p> <ol style="list-style-type: none">1. Η Συσσκευή τοποθετείται από αδειούχο θερμοδραυλικό και ηλεκτρολόγο . Ακολουθούνται οι οδηγίες εγκατάστασης. Η εγγύηση ισχύει μετά την αποστολή του συμπληρωμένου αποκόμματος και του στατιστικού αρχείου στοιχείων έγκρισης και ελέγχου της συσκευής, το οποίο συνοδεύει τη μονάδα. Η μη τήρηση των παραπάνω ακορώνει την εγγύηση.2. Η Συσσκευή συντηρείται τουλάχιστον 1 φορά το χρόνο από πιστοποιημένο συνεργείο του οποίου οι εργασίες πιστοποιούνται με την έκδοση των αποδείξεων παροχής υπηρεσιών και το σφράγισμα στο πίσω μέρος του παρόντος .3. Σε περιπτώσεις χαμηλών θερμοκρασιών η μονάδα (νερού), λειτουργεί όλο το 24ωρο ενώ προτείνεται η τοποθέτηση αντιψυκτικού στο κύκλωμα. Η εγγύηση δεν καλύπτει ζημιές εξαιτίας παγετού.4. Βλάβες οι οποίες θα μπορούσαν να προκληθούν από ελαττωματικά εξαρτήματα τα οποία είναι άσχετα προς την συσκευή δεν αναγνωρίζονται.5. Η εγγύηση δεν ισχύει όταν η συσκευή λειτουργεί σε αντίθετες συνθήκες όπως: χαμηλή θερμοκρασία καυσαερίων, νερό με μεγάλη περιεκτικότητα σε άλατα, εγκλωβισμός αέρα στο κύκλωμα θέρμανσης και λοιπές παραπλήσιες καταστάσεις.6. Η εταιρία διατηρεί το δικαίωμα της μερικής επίσκεψής της συσκευή όταν κατά την κρίση της δεν χρήζει αλλαγής του συνολικού προϊόν. Εξοδα μεταφοράς αποστολής βαρύνουν τον πελάτη.7. Η εγγύηση για να είναι έγκυρη πρέπει να συνοδεύεται από το σχετικό παραστατικό αγοράς.8. Βλάβες οι οποίες θα μπορούσαν να προκληθούν κατά την μεταφορά και τοποθέτηση της συσκευή δεν αναγνωρίζονται από την εταιρία9. Η συσκευή τοποθετείται , συνδέεται, ρυθμίζεται και συντηρείτε από αδειούχο θερμοδραυλικό και ηλεκτρολόγο		
Τύπος Συσσκευής Ημερομηνία τοποθέτησης.....		
Ο εγκαταστάτης	Η εγγυόσα εταιρία	Ο πωλητής

Απόκομμα για την εταιρία		
ΕΓΓΥΗΣΗ		Τύπος συσκευής
Όνοματεπώνυμο πελάτη Διεύθυνση..... Τηλ.....		
Ημερομηνία αγοράς..... Πωλητής.....		Πόλη.....
Ημερομηνία	Υπογραφή πελάτη	

13. ΠΙΣΤΟΠΟΙΗΣΗ ISO 9001 : 2015





ΜΥTHERM ΜΟΝΟΠΡΟΣΩΠΗ Ι.Κ.Ε

ΒΙΟΜΗΧΑΝΙΑ ΘΕΡΜΑΝΣΗΣ
ΒΙ.ΠΕ. ΣΙΝΔΟΥ Ο.Τ.49 ΔΑ 8 ΘΕΣΣΑΛΟΝΙΚΗ Τ.Κ. 570 22

www.mytherm.gr | info@mytherm.gr

T. | 2311 829 500 F. | 2311 829 200



ISO
9001:2015



Πιστοποίηση ΣΔ
Αρ. Πρωτ. 656-4

